

ランプ仕様

定格電圧	[V]	110
定格消費電力	[W]	25
全光束	[lm]	230
色温度	[K]	2,900
定格寿命	[h]	2,000
管径	[mm]	Max. φ13
全長	[mm]	Max. 43
光中心距離	[mm]	-
質量	[g]	約3
口金		G9

数値はすべて標準値を示す。

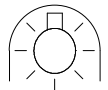
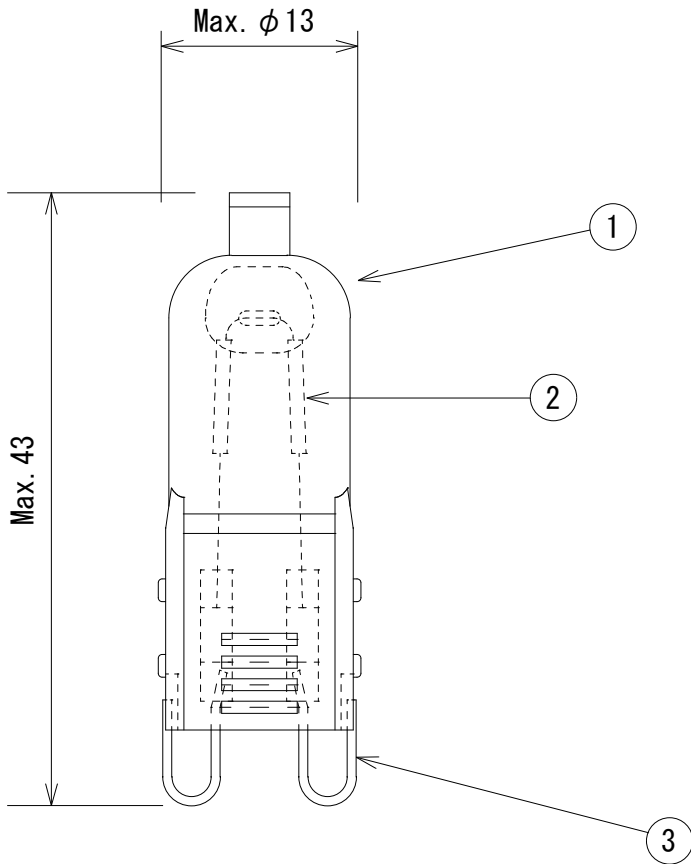

安全上のご注意

<p>警告</p>	<ul style="list-style-type: none"> ・ガラス製品ですから、落したり、物をつつけたり、無理な力を加えたり、キズをつけたりしないでください。(破損、ケガの原因) ・紙や布でおおったり、燃えやすいものに近づけないでください。(火災や器具過熱の原因) ・適合した器具、ソケットで指定された種類とワット数の電球を必ず使用してください。(破損、ケガ、器具過熱などの原因) ・取付け、取外しや器具清掃のときは、必ず電源を切ってください。(感電の原因)
<p>注意</p>	<ul style="list-style-type: none"> ・点灯中や消灯後しばらくは、電球が熱いので絶対に手や肌などをふれないでください。(ヤケドの原因) ・素手や汚れた手袋でふれないでください。(火災、破損、ケガの原因) ・振動や衝撃を与えないでください。(短寿命、破損や落下によるケガの原因) ・雨や水滴のかかる状態や、高湿度下で使用しないでください。(絶縁不良、破損、落下などによるケガの原因) ・ランプソケットにまっすぐ差し込み、奥に当たるまで確実に差し込んでください。接触不良によりランプ不点の原因となります。

検認	〈器具設計上の注意〉					<h2>ハロゲン電球</h2> <h3>JD110V25W/F/G9/P2</h3>
松本	封止部の温度が370°Cを超えない状態で使用して下さい。 管壁の温度が750°Cを超えない状態で使用して下さい。					
設計	品番	品名	材料	数	備考	
OSRAM	①	バルブ	石英ガラス	1	フロスト加工	
	②	フィラメント	タングステン	1		
作成	③	口金	モリブデン	2	G9	
石神						<h2>EY93259</h2>