

製品仕様書

[一般仕様]

型式	XPE-12	XPE-24	XPE-M2	
定格電圧	DC12V	DC24V	AC100V/200V/230V (50/60Hz)	
電圧許容範囲	DC9.5V~DC15V	DC20V~DC30V	AC90V~AC250V	
信号線電流 (定格消費電流)	標準	0.42A	0.19A	0.11A (at AC100V) 0.07A (at AC200V) 0.07A (at AC230V)
	最大	0.50A	0.23A	0.12A (at AC100V) 0.08A (at AC200V) 0.08A (at AC230V)
定格消費電力	標準	5.0W	4.5W	5.7W
	最大	6.0W	5.5W	6.8W
使用周囲温度	-30°C ~ +75°C		-20°C ~ +60°C	
使用周囲湿度	90%RH以下、結露なきこと			
保存周囲温度	-35°C ~ +80°C		-25°C ~ +65°C	
保存周囲湿度	90%RH以下、結露なきこと			
取付場所	屋内/屋外			
取付方向	正・横・逆方向 (水のかかる場所では正方向のみ)			
保護等級	IP23 (IEC 60529)			
環境条件	正方向取付時			
耐振動性	45m/s ²		20m/s ²	
絶縁抵抗	電源充電部と非充電金属部間 DC500Vメガにて1MΩ以上			
耐電圧	電源充電部と非充電金属部間 以下の電圧にて1分間			
	AC500V		AC1500V	
点滅回数	110±10回/分 (トリプルフラッシュ)			
光度	赤:64cd以上 黄:116cd以上 緑:88cd以上 青:34d以上			
質量(公差:±10%)	1.2kg			
外形寸法	別紙外観寸法図参照			
適合規格	RoHS指令 (EN 50581) EMC指令 (EN 55015, EN 61547) FCC Part15 SubpartB Class A		RoHS指令 (EN 50581) EMC指令 (EN 55015, EN 61547, EN 61000-3-2, EN 61000-3-3) 低電圧指令 (EN 62471, EN 60598-1, EN 60598-2-1)	
備考	・CEマーキング適合			

No. XPE--PDF-A-1_2

株式会社 **パトライト**

型式構成

XPE-□□-□
 発光色
 R:赤 / Y:黄 / G:緑 / B:青
 定格電圧
 12:DC12V / 24:DC24V / M2:AC100V/200V/230V

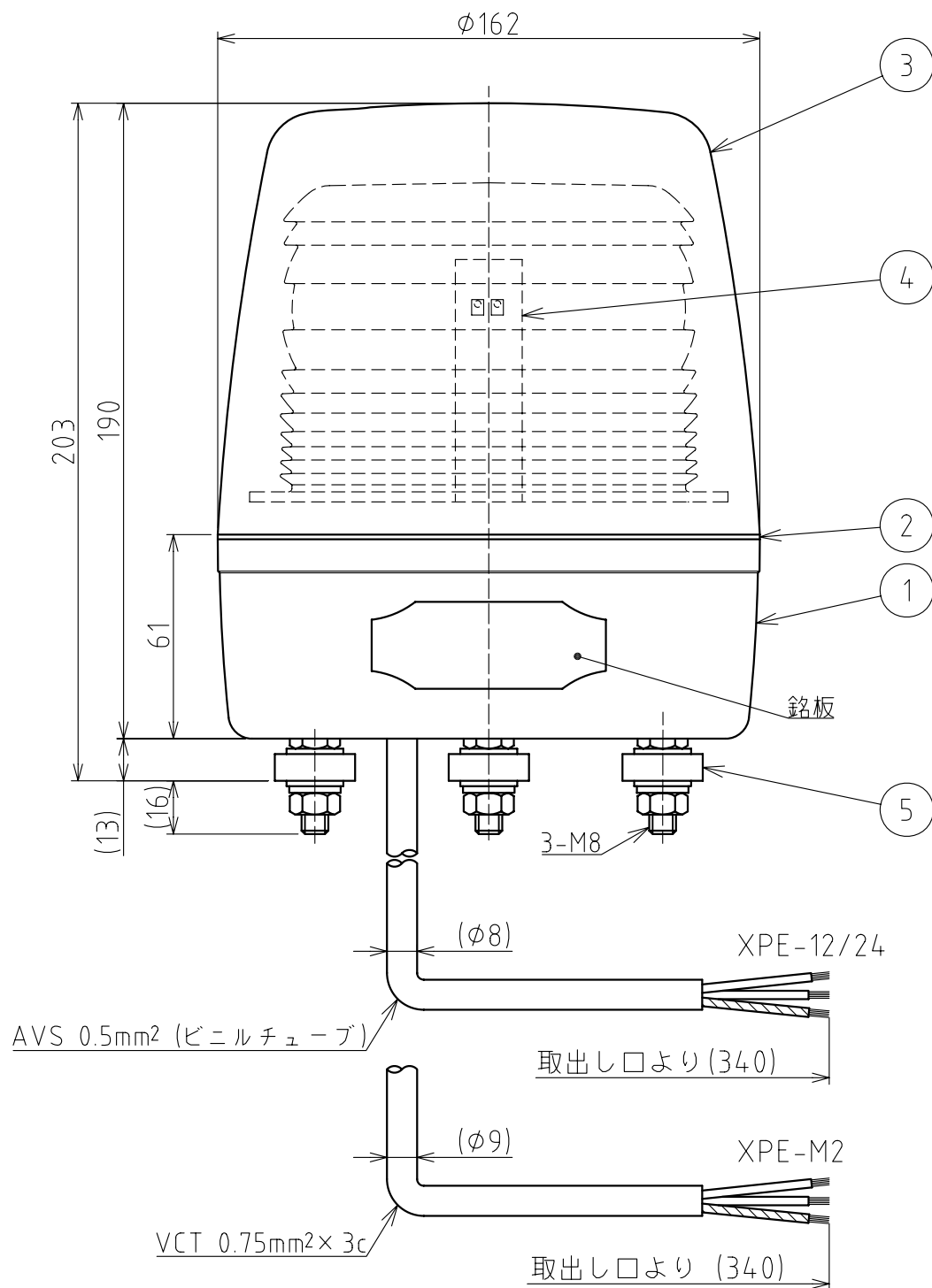

外観寸法図

配線例

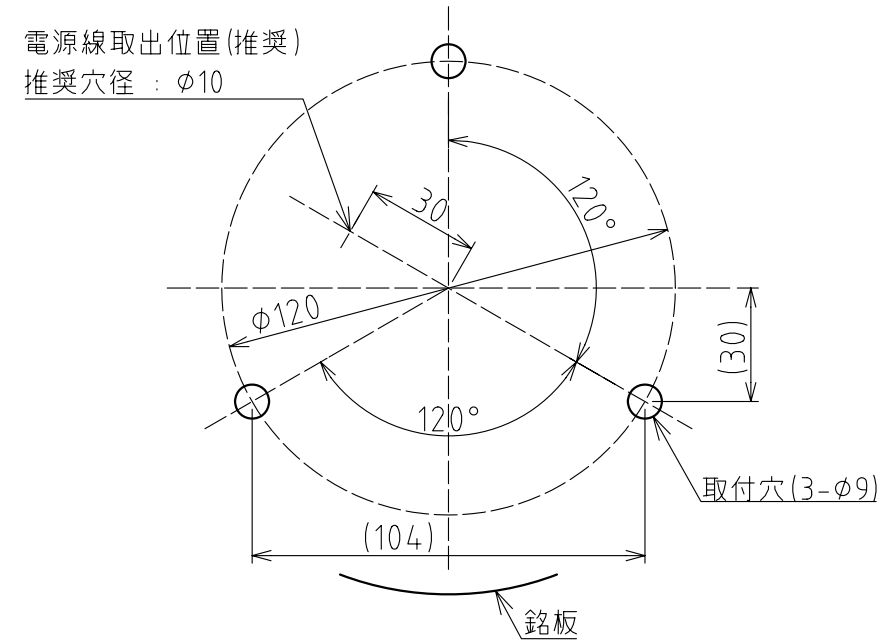
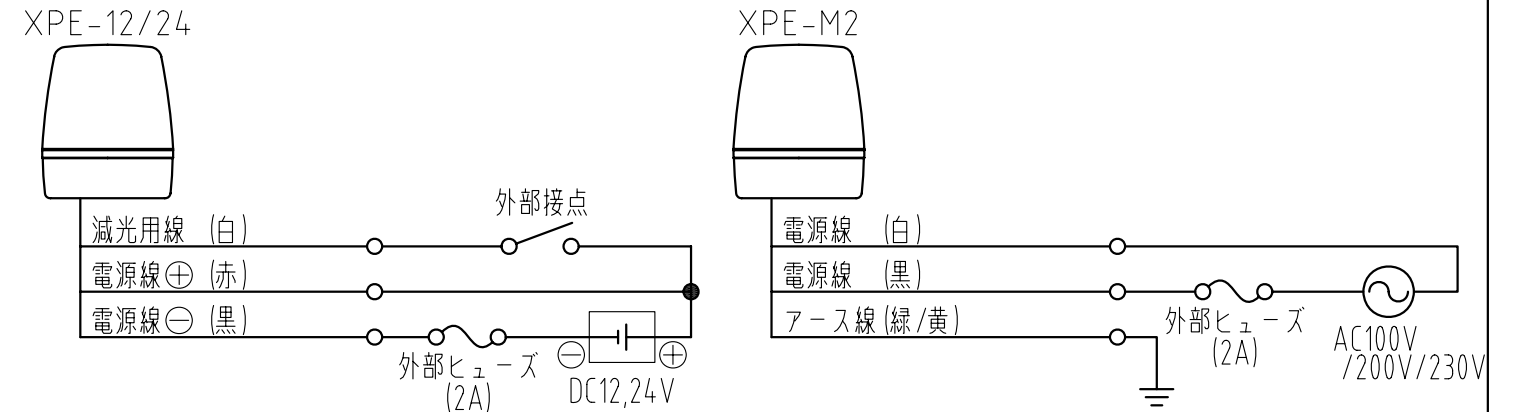

取付面寸法図

5	ゴム足	-	3	EPDM (黒)	
4	LEDユニット	-	1		赤・白・緑・青
3	グローブ	-	1	AS樹脂	赤・黄・緑・青
2	グローブパッキン	-	1	EPDM (黒)	
1	ケース	-	1	AES樹脂 (ライトグレー)	
番号 No.	部品名 Part Name	品目コード Part No.	数量 Qty.	材料 & 寸法 & 処理 Material & Size & Finish	記事 Remarks

XPE-12/24/M2型 外観寸法図

株式会社 パトライト
 PATLITE Corporation

XPE--PDF-A-2_2