

■外形寸法図

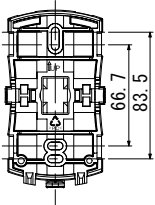

(単位: mm)

■検知エリア図(2.5m取付時)

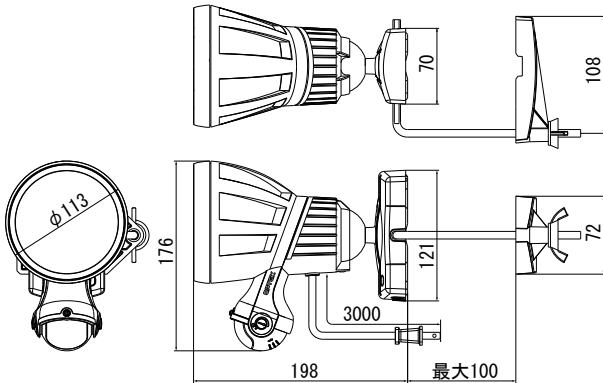
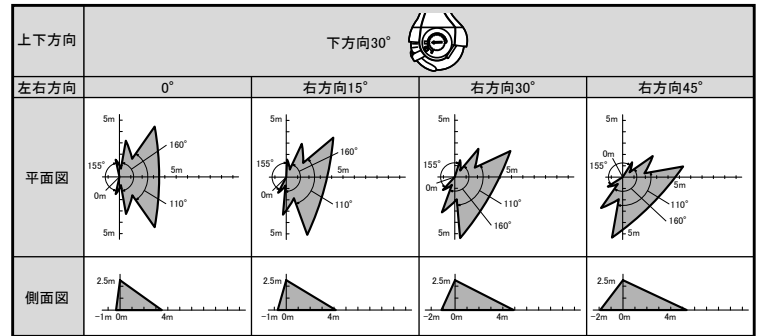
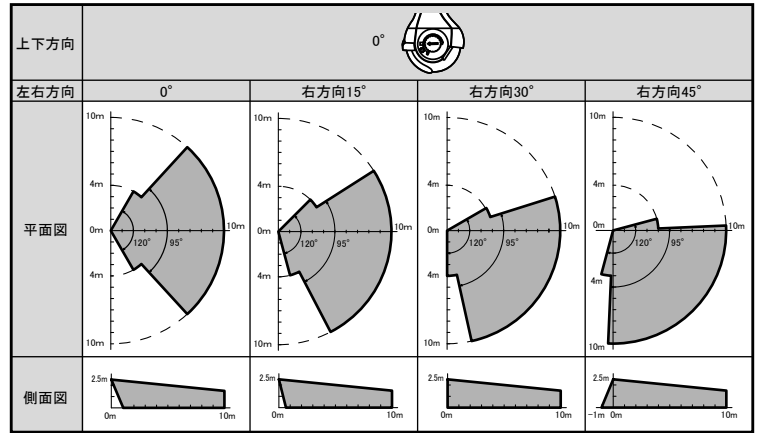

本体を高さ2.5mに取り付け、センサが地面に対して水平の状態での検知エリアです。

■仕様

型式	LA-10PRO (BL)、LA-10PRO (S)
検知方式	熱線(パッシブインフラレッド)方式
定格電圧	AC100V 50/60Hz
定格消費電力	消灯時: 1W以下 点灯時: 約85W
点灯照度	約5lx~∞可変
使用温度範囲	-20°C~+50°C
点灯時間	約5秒~約5分
点灯モード	センサ点灯モード/連続点灯モード 切替
耐水性能	IPX5(防噴流形)
電源コード長	約3m
パイプ取付幅	角柱取付時: 25~100mm、丸柱取付時: φ25~80mm
使用電球	JD110V85W ハロゲン球※指定以外の電球は使用しないでください
質量(g)(付属品除く)	約940
付属品	ハロゲン電球1個、取付パイプ1組、取付ベース固定ネジ用キャップ1個、壁取付ネジ2本、コンクリート用スリーブ2本、検知エリアマスキングカバー2個、ボールジョイント固定ネジ1本、防犯ステッカー1枚

※仕様は改良の為予告なく変更することがあります。