

蛍光灯安定器

スタータ式 32W 1灯

一般型

定格値

定格入力電圧	100 V	定格二次電流	①	0.435 A	
定格周波数	60/50 Hz		②	0.425 A	
定格入力電流	①	0.68 A	③	0.425 A	
	②	0.66 A	適合ランプ	①	FL32S, FCL32
	③	0.66 A		②	FCL32/30
定格入力電力	①	40 W		③	FPL28
	②	37 W	適合スタータ	FG-5P	
	③	36 W	使用箇所	器具内用	
力率	低力率	絶縁の種類	E種		
定格二次電圧	160 V	適合規格	特定電気用品 (PSE)		
定格二次短絡電流	0.61 A		-		

質量 0.76 kg

寸法図

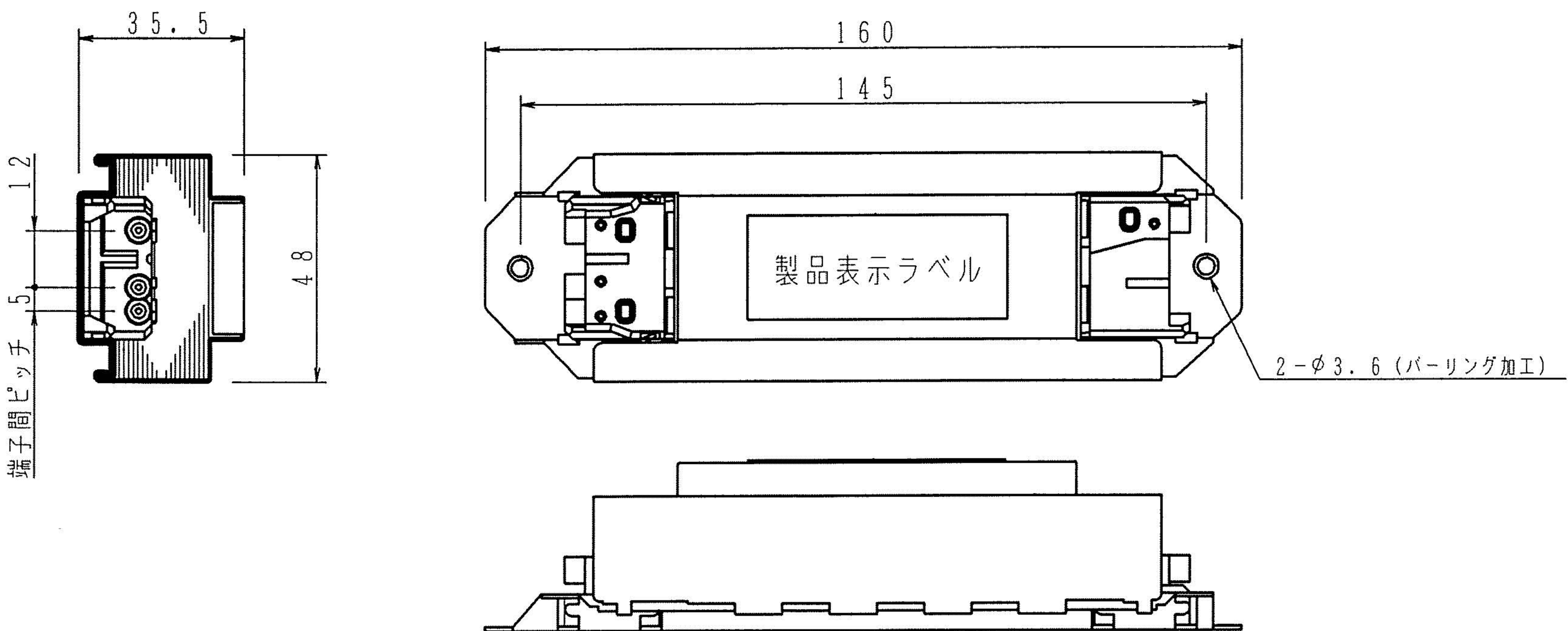

結線図

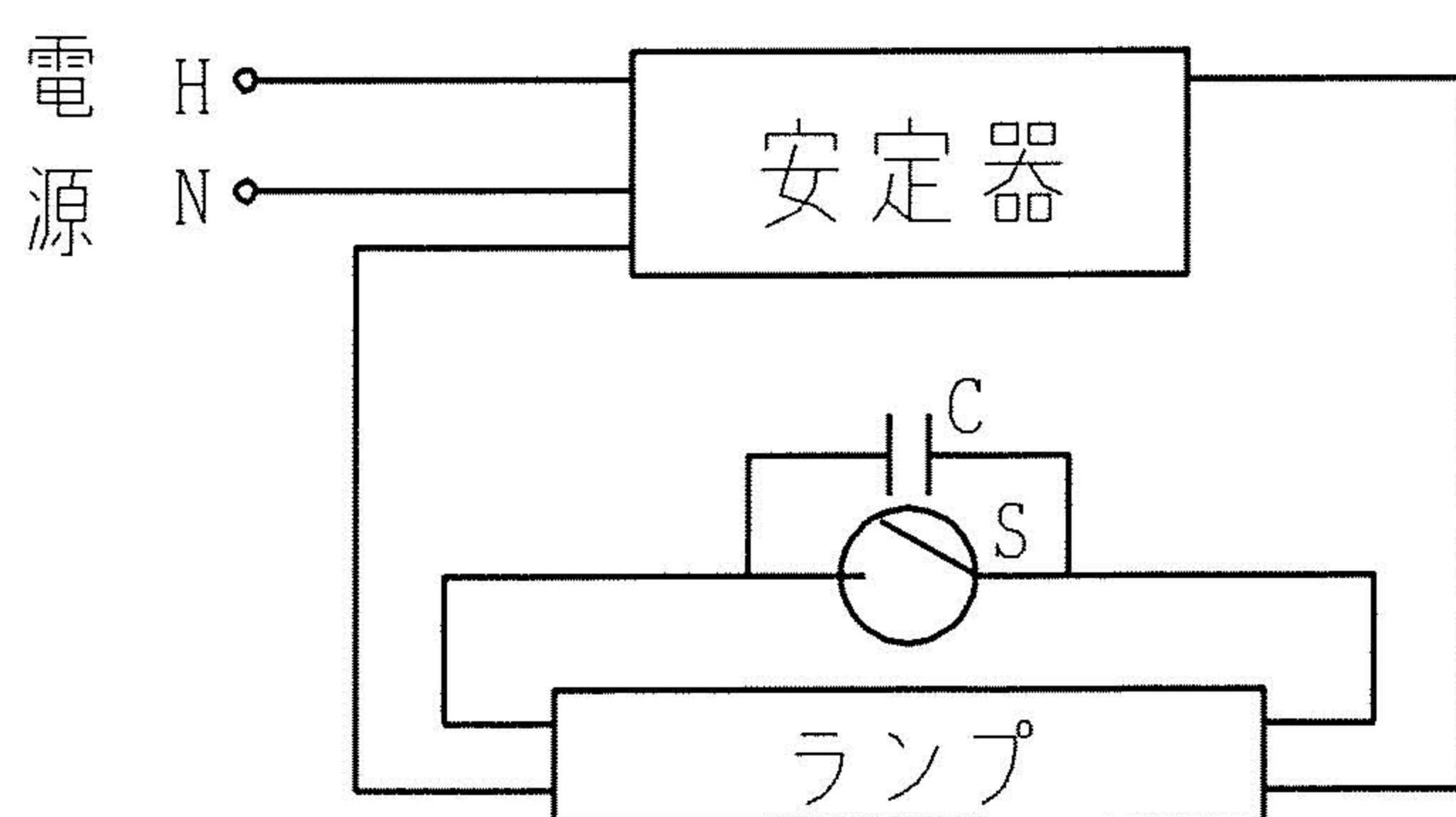

特記事項

- (1) 使用電圧は、定格の±6%の範囲内でご使用ください。
- (2) 過熱保護形
- (3) 速結端子構造です。
 適合電線 単線：φ0.8, φ1.0
 半田揚線：0.5mm², 0.75mm²

⚠ 安全に関するご注意

・本図面は、商品の概略寸法、仕様のみを記したものです。商品を安全にご使用いただくための注意事項については、当社までお問い合わせください。

品名

GX3211LA/B-9U

パナソニック株式会社