

# 商品仕様書

№ 1

全 3

## 1. 型式

- 1-1 定格 6 A 125 V  
 1-2 適合法規 電気用品安全法(特定電気用品)  
 1-3 極数 2 極

## 2. 保証品質

- 2-1 形状及び材料・色彩 商品仕様図による  
 2-2 性能  
 ・試験方法はJIS C 8310 (シーリングローゼット)による。  
 ・試験場所は常温(5℃～35℃)、常湿(相対湿度45%～85%)状態とする。

温度上昇	開閉接触部 30℃以下	
開閉	9 A 125 V 負荷の力率約1 開閉の割合 6～10回/分	連続 100回
絶縁抵抗 (500 V絶縁 抵抗計)	極性を異にする充電金属部間 充電金属部と接地及び、人の触れる非金属部との間 (人が操作の際、触れる絶縁物を含む)	100 MΩ以上 100 MΩ以上
耐電圧	極性を異にする充電金属部間 充電金属部と接地及び、人の触れる非金属部との間 (人が操作の際、触れる絶縁物を含む)	1 250 V 1 分間 1 250 V 1 分間
耐熱	100℃±3℃ 1時間	
嵌合トルク 及び外しトルク	嵌合6回・7回・8回の平均トルク 嵌合トルク 2 N・m以下 外しトルク 0.5 N・m以上	
静荷重	使用状態における引張荷重	250 N 1時間
アンモニアガス耐久	24時間	

## 3. 環境条件

- 3-1 使用場所  
 ・住宅、事務所などの屋内で使用してください。  
 ・過酷な取扱いを受ける作業場、水気のある場所  
 屋側、屋外での使用は不可。  
 3-2 使用温度範囲 -10℃～+40℃

品  
番

WG4482PK

品  
名

引掛シーリング増改アダプタ2型  
(コードペン照明器具+コードペン2灯増設) / P

改

5

# 商品仕様書

№ 2

全 3

## 4. 使用条件

### 4-1 器具取付方法

- (1) 既設のシーリングボディの嵌合穴にアダプタの引掛刃を挿入し、右ねじ方向へ止まるまで回す。
- (2) 照明器具側の引掛キャップをアダプタに(1)と同じ要領で嵌合する。  
側面の受口を使用する時は添付のコードハンガにより照明器具の荷重を支えてください。

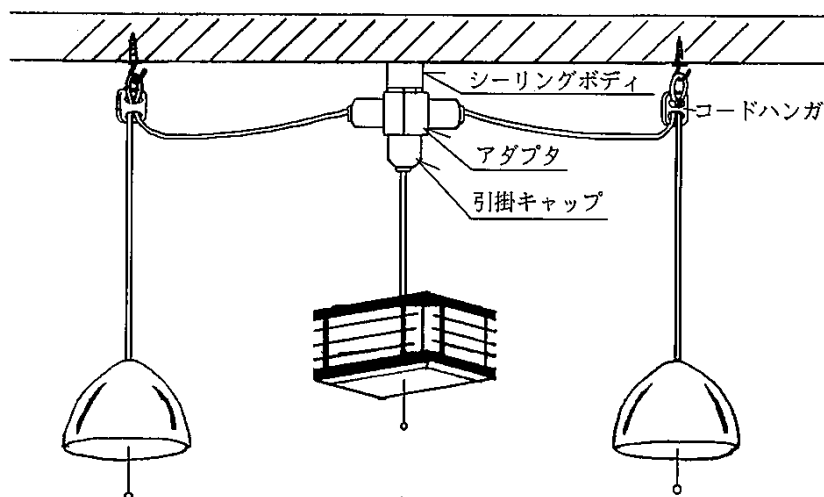

- 注)
- (1) 使用電力の合計は600 ワットまでとしてください。
  - (2) 増設灯はアダプタにコード張力が加わらないように、必ずコードハンガを用いて竿縁のようなしっかりした所に取り付けてください。
  - (3) コードハンガには、殺虫剤やアルカリ性洗剤等を噴射しないで下さい。
  - (4) 照明器具側引掛キャップの着脱の際はアダプタを片手で持ちながら行ってください。
  - (5) アダプタを2 個以上連続使用しないでください。

※以上の注意事項を必ず守ってください。誤った使用をしますと、発熱したり照明器具の落下の原因となります。

◎本仕様は当方の都合により変更する場合があります。

品番	WG4482PK	品名	引掛シーリング増改アダプタ2型 (コードペン照明器具+コードペン2灯増設) / P	改
----	----------	----	--	---

# 商品仕様書

№ 3

全 3

## 5. 安全確保のための使用上及び施工上の禁止事項

下記項目を満足されていない場合のトラブルに関しては責任を負いかねます。

### 5-1 使用上の禁止事項

- (1) 適合負荷容量を超えて使用しないでください。発熱、発火等の原因になります。
- (2) 本品の使用は必ず本仕様書の記載内容(3. 環境条件、4. 使用条件)をおまもりください。誤った使用をされますと器具の落下、発熱、発火等の原因になります。

## 6. 品質保証について

### 6-1 保証期間

- ・本品の品質保証期間は商品お買い上げ日(お引き渡し日)より1年間です。

### 6-2 保証内容

- ・取扱説明書、本体ラベル等の注意書に従った使用状態で保証期間内に故障した場合には無料修理をさせていただきます。

### 6-3 保証の免責事項

- ・保証期間内でも次の場合には原則として有料にさせていただきます。
  - (1) 使用上の誤り及び不当な修理や改造による故障及び損傷。
  - (2) お買い上げ後の取付場所の移設、輸送、落下などによる故障及び損傷。
  - (3) 火災、地震、水害、落雷、その他天災地変及び、公害、塩害、ガス害(硫化ガスなど)異常電圧、指定外の使用電源(電圧、周波数)などによる故障及び損傷。
  - (4) 車両、船舶等に搭載された場合に生ずる故障及び損傷。
  - (5) 施工上の不備に起因する故障や不具合。
  - (6) 法令、取扱説明書で要求される保守点検を行わないことによる故障及び損傷。

品  
番

WG4482PK

品  
名引掛シーリング増改アダプタ2型  
(コードペン照明器具+コードペン2灯増設) / P

改