

家庭用

RST2108

# エジソンスマート スポットライト ビーム角調節タイプ 取扱説明書

## Wi-Fi LED 一体型

ダクトレール用 照明器具

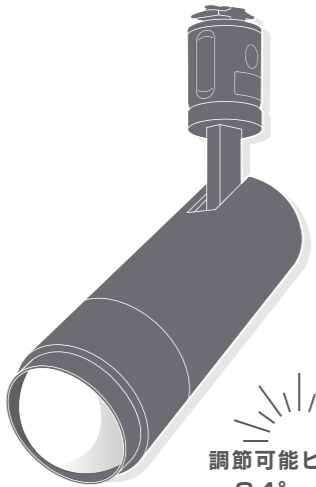

調節可能ビーム角 34°~68°

型番

ホワイト：RST-SL02WH / ブラック：RST-SL02BK  
ゴールド：RST-SL02GD

| 色温度          | 定格電圧       | 周波数     | 消費電力 | 入力電流  |
|--------------|------------|---------|------|-------|
| 3,000~5,000K | AC100-110V | 50-60Hz | 15W  | 0.13A |

※調光器スイッチにはご使用いただけません。  
※リモコンでの操作をご希望の方は別売りの専用リモコンをご購入ください。

## エジソンスマート スポットライト 設定・操作方法

### 初めに用意するもの

#### ●「Edison Smart」アプリのダウンロード

下のQRコードを読み取るかAPP Store(iOS)、Google Play(Android)で「Edison Smart」と検索してダウンロードしてください。

※iOS10.0以上、Android6.0以上のスマートフォンよりダウンロードしてください。



#### ●インターネットWi-Fi(無線LAN)環境

- 必ずIEEE 802.11b/g/n(2.4GHz)対応のWi-Fi(無線LAN)で接続してください。
- BUFFALOのWi-Fiルーターの場合は「Buffalo-G-XXXX」とGを含むネットワーク名が2.4GHz帯を示します。
- 周波数の切り替え方法は無線LAN各機種のメーカー公式ホームページでご確認ください。
- IPアドレスはIPv4のみ接続が可能です。ネットワークがIPv6にしか対応していない場合は接続できません。

#### ●Wi-Fi(無線LAN)のパスワード

・Wi-Fi(無線LAN)のパスワードはお持ちのWi-Fiルーターをご確認ください。

#### ●エジソンスマート スポットライト本体を設置した照明器具

音声操作をご希望の場合は、Amazon EchoまたはGoogle Homeをご用意ください。  
※音声操作はAmazon Echo(アレクサ)、Google Home(Googleアシスタント)にのみ対応しています。その他のスマートスピーカー(Clova、HomePodなど)には対応しておりません。Siriでは「Edison Smart」アプリで登録した「シーン」のみ音声操作が可能です。

別売りのエジソンスマート専用リモコンでのみ操作する場合はWi-Fi環境やアプリのダウンロードは不要です。専用リモコンでの操作方は、リモコンのPOINT 取扱説明書をご確認ください。また専用リモコンとアプリの併用は可能です。

## アプリの登録・設定

### 1. アカウントを登録する

専用アプリ「Edison Smart」にアカウントを登録します。



- ①アプリを起動して「新しいアカウントを作成します」をタップして、プライバシーポリシーに同意する。
- ②メールアドレスまたは携帯電話番号を登録する。登録したメールまたは携帯電話番号のSMSに認証コードが送られてくる。
- ③受け取った認証コードを入力した後、パスワードを設定して「完了」をタップする。※パスワードは6~20文字以内の英数字の組み合わせで設定。

### 2. 家族を追加する



- ①「家族の作成をします」をタップし、「家族の名称」を入力する。
  - ②「家族の位置」を設定し、位置情報を確認し「はい」をタップする。
  - ③「家族の作成に成功」と出たら「完了」をタップする。
- ※「アプリの位置情報の利用」の許可設定や「家族の位置」を登録しなくてもアプリを使用できます。位置情報を設定しない場合は、地域の気象データ(日の出・日の入り時刻や天気・温度など)を参考にしたスマート設定が使用できません。位置情報は後からでも設定が可能です。

### 3. デバイスを追加する(Wi-Fiへの接続)



- ①「デバイスを追加」または右上の「+」をタップする。
- ②「スポットライト」をタップする。
- ③Wi-Fi(無線LAN)のパスワードを入力して「次へ」をタップする。※無線LAN(Wi-Fi)は必ず2.4GHzをご選択ください。



- ④照明器具の電源を素早く3回ON/OFFしたあと、スポットライト本体が点滅状態になったら「点滅を確認出来たら、次へ」にチェックを入れ「次へ」をタップする。
- ⑤デバイスの追加中の画面が表示される。
- ⑥デバイス追加が成功したら完了。ペンマークをタップするとデバイス名の変更が可能。※デバイス名はスマートスピーカーに呼びかける時の名称になります。



- Bluetooth接続時  
スマートフォンのBluetooth設定がONの場合、接続できるデバイスを自動で検索します。(デバイスとの距離、スマートフォンの設定などにより自動検索されない場合もあります。)
- スマート  
「シーン」設定または「自動化」の設定ができます。「シーン」ではデバイスの一括操作、「自動化」では天候、日の出・日の入り、時間などの条件に応じてデバイスを制御することができます。
- マイホーム  
アプリのホーム画面を表示します。
- 設定  
アカウント情報やヘルプを確認できます。

- Bluetooth接続時  
スマートフォンのBluetooth設定がONの場合、接続できるデバイスを自動で検索します。(デバイスとの距離、スマートフォンの設定などにより自動検索されない場合もあります。)
- スマート  
「シーン」設定または「自動化」の設定ができます。「シーン」ではデバイスの一括操作、「自動化」では天候、日の出・日の入り、時間などの条件に応じてデバイスを制御することができます。
- マイホーム  
アプリのホーム画面を表示します。
- 設定  
アカウント情報やヘルプを確認できます。

Wi-Fi(無線LAN)ネットワークが不安定でデバイスの追加に失敗した場合

Wi-Fi(無線LAN)ネットワークが不安定でつながりにくい場合は、遅い点滅状態のAPモード(アクセスポイントモード)を使用します。

### ●APモードでのデバイス追加方法



- ①「デバイスの追加」または右上の「+」をタップする。
- ②「スポットライト」をタップする。
- ③Wi-Fi(無線LAN)のパスワードを入力して「次へ」をタップする。※無線LAN(Wi-Fi)は必ず2.4GHzをご選択ください。5GHzでは接続できません。



- ④「デバイスの追加」画面の右上をタップし「APモード」を選択。
- ⑤デバイス(LED電球)を遅い点滅状態にする。
- ⑥「点滅を確認出来たら、次へ」にチェックを入れ「次へ」をタップ。

## アプリの操作方法

### 1. アプリのホーム画面



- スマート  
「シーン」設定または「自動化」の設定ができます。「シーン」ではデバイスの一括操作、「自動化」では天候、日の出・日の入り、時間などの条件に応じてデバイスを制御することができます。
- マイホーム  
アプリのホーム画面を表示します。
- 設定  
アカウント情報やヘルプを確認できます。

### 2. デバイス(スポットライト)の操作画面



- 残り時間  
タイマーでライトのON/OFF設定ができます。
- その他  
時間や曜日を指定してライトのON/OFF設定などができます。

## 3. デバイス(スポットライト)の設定変更

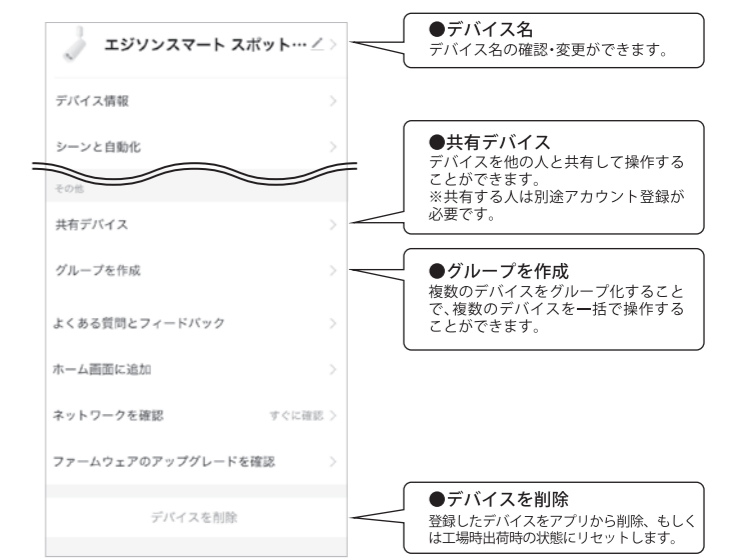

## 便利な使い方

### 1. シーンの設定・自動化設定

- 共有デバイス  
デバイスを他の人と共有して操作することができます。※共有する人は別途アカウント登録が必要です。
- グループを作成  
複数のデバイスをグループ化することで、複数のデバイスを一括で操作することができます。
- デバイスを削除  
登録したデバイスをアプリから削除、もしくは工場出荷時の状態にリセットします。

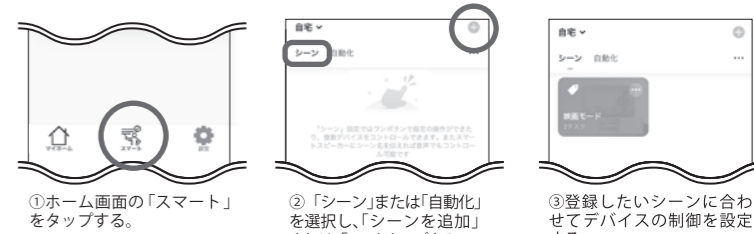

### 2. グループの設定

- 共有デバイス  
デバイスを他の人と共有して操作することができます。※共有する人は別途アカウント登録が必要です。
- グループを作成  
複数のデバイスを使用している場合、グループを作成してグループのデバイスを同時に操作することができます。

### 3. デバイスの共有化

- 共有デバイス  
デバイスを他の人と共有して操作することができます。追加するメンバーにその権限を与える場合は「管理者に設定」にチェックを入れます。
- 共有したいデバイス操作画面の右上をタップする。
- 共有デバイス」をタップする。
- 共有したいデバイス操作画面の右上をタップする。
- 共有したいデバイス操作画面の右上をタップする。

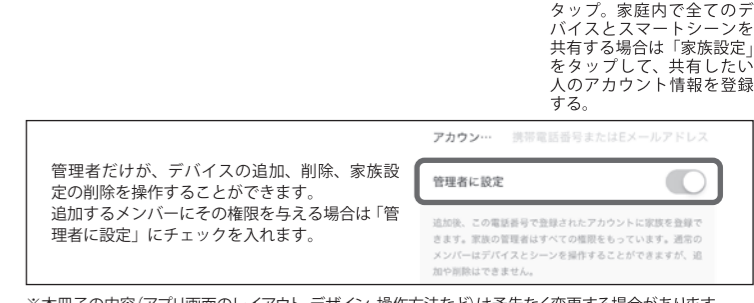

※本冊子の内容(アプリ画面のレイアウト、デザイン、操作方法など)は予告なく変更する場合があります。



## Amazon Alexaの設定

Amazon Echoの設定およびAmazon Alexaアプリのダウンロード・設定はAmazon Echo・Amazon Alexaの取扱説明をご確認ください。

### ■「Amazon Alexa」アプリで「Edison Smart」のアカウントをリンクさせる。



①Amazon Alexaアプリを開いて右下の「その他」から「スキル・ゲーム」をタップする。

②右上の検索マークをタップし検索欄で「Edison Smart」を検索する。

③「Edison Smart」を選択し、「有効にして使用する」をタップする。



④「Edison Smart」アプリで登録した電話番号またはメールアドレスとパスワードを入力してログインする。

⑤「許可する」をタップし、リンクが正常に完了したら「完了」をタップする。

⑥「端末を検出」をタップし、「Edison Smart」アプリで登録したデバイスやシーンが追加されれば完了。

### ■便利な使い方 ▶「定型アクション」を使う。



①Amazon Alexaアプリを開いて右下の「その他」から「定型アクション」をタップする。

②設定したい実行条件、アクションを追加する。  
※Edison Smartアプリで設定したデバイスは「スマートホーム」の「すべてのデバイス」から、またシーンは「シーンをコントロール」から追加できます。

③ライフスタイルに合わせたオリジナルのコマンドが完成。

例えば「アレクサ、ただいま」の音声コマンドでリビングの電気を100%の明るさまで点けて、テレビ・エアコンを同時にオンにすることも可能！

### ■便利な使い方 ▶「ルーティン」を使う。



①Google Homeアプリを開いて右上のアカウントマークをタップし、「アシスタントの設定」を選択。

②「アシスタント」の「ルーティン」からコマンドを設定する。  
※「Edison Smart」アプリで設定したデバイスは「照明やコンセントの操作」から、またシーンは「シーンの操作」から追加できます。

③ライフスタイルに合わせたオリジナルのコマンドが完成。

例えば「OK Google、おはよう」の音声コマンドでリビングの電気を100%の明るさまで点けて、テレビ・エアコンを同時にオンに、さらに今日の天気情報を確認することも可能！

## 音声で操作

設定が完了したAmazon EchoやGoogle Homeから音声でデバイス操作が可能です。

### コマンド例:アレクサ(またはOK Google)、(デバイス名)を

- 点けて/消して。
- ONにして/OFFにして。
- 明るさを〇%にして。
- 明るくして/暗くして。
- (シーン名)をつけて。 ※「Edison Smart」アプリ内でシーン設定をしている場合。
- (シーン名)をONにして。 ※「Edison Smart」アプリ内でシーン設定をしている場合。
- 電球色にして。

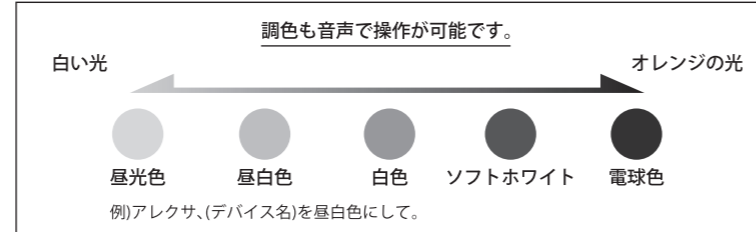

※音声操作の仕方、言い回しによってはデバイスが動作しないことがあります。  
※デバイス名やシーン名を「Edison Smart」アプリ内で変更した場合は、再度Amazon AlexaやGoogle Homeで検出する必要があります。  
※デバイス名やシーン名はスマートスピーカーが検知しやすいシンプルな名前にしてください。

## Siriの設定

「Edison Smart」アプリで登録した「シーン」をSiriで音声操作することができます。「シーン」を登録した後、以下の手順で設定を行ってください。

※Siriで音声操作できるのは「Edison Smart」アプリで登録した「シーン」のみです。登録デバイス単体の音声操作はできません。  
※「Edison Smart」アプリをダウンロードしているSiri搭載のiPhoneまたはiPadからのみ音声操作が可能です。

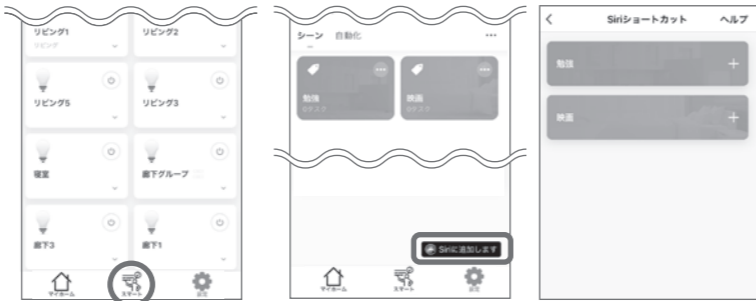

①「Edison Smart」アプリホーム画面の「スマート」をタップする。

②「シーン」設定をしていることを確認して、右下の「Siriに追加します」をタップする。

③Siriで音声操作したい「シーン」をタップする。

■「シーン設定」がない場合は「Siriに追加します」ボタンが表示されません。「シーン」設定をしていても表示されない場合は、App Storeからアプリのアップデートをしてください。



④「音声コマンド」欄にSiriで音声操作するフレーズを記入し、「Siriに追加」をタップする。 ※iOSのバージョンが古い場合は、音声入力での登録方法となります。最新のiOSにアップデートしてご登録ください。

※各アプリは常にアップデートされます。本説明書の内容(画面構成、操作方法など)は予告なく変更することがございますので、予めご了承ください。

## 安全上の注意

正しく安全にお使いいただくため、ご使用前に必ず「安全上の注意」、「ご使用上の注意」をお読みください。  
この製品・アプリは日本国内専用です。海外ではご使用になれません。  
This appliance is designed for use in JAPAN only and cannot be used in other countries.

**警告** 誤った取り扱いをすると、人が死亡または重傷を負う可能性がある事を示しています。

- 一般屋内用器具です。屋外や水気、湿気のある場所では使用しないでください。(破損・感電の原因)
- 取付け・取外しや清掃の際は、必ず電源を切ってください。(感電の原因)
- 器具を紙や布などで覆ったりしないでください。(火災の原因)
- 器具と被照射面の距離は必ず30cm以上離してください。ドア・家具・可燃物が近づかないように取付けてください。(変質・変色または火災の原因)
- 直流電流では絶対に使用しないでください。(破損・発煙の原因)

**注意** 誤った取り扱いをすると、人が傷害を負ったり、物的損害の発生が想定される内容を示しています。  
※物的損害とは、家屋・家財および家畜・ペットなどに関わる拡大損害を示します。

- 落としたり、物をぶつけたり、傷つけたり、強い衝撃を与えたりしないでください。(破損・ケガの原因)
- 器具重量に耐えられるダクトレールにお取付けください。(落下の原因)
- 天井面、壁面取付け専用器具です。壁面および傾斜天井に取付ける場合は、ダクトレールは必ず横向きに取付けてください。また、壁面のダクトレールに取付ける際は、ダクトカバーを必ずご使用ください。(落下の原因)
- 点灯中や消灯直後は器具が高温のため、触らないでください。(やけどの原因)
- 点灯中の器具の光源を直視しないでください。(目を痛める原因)

## ご使用上の注意

- 調光器スイッチにはご使用いただけません。
- 交流100V、周波数50/60Hz以外の電源で使用しないでください。
- 製品の設置に関わる工事費、点灯の不具合に伴い発生する費用、二次的損害(設置納期遅延、施工費、人件費、業務に支障が生じた際の損失)など一切の責任を負いかねますので予めご了承ください。
- 位置表示灯内蔵形スイッチ(ホタルスイッチ)や消灯時でも微小電流が流れる回路でご使用になる場合、スイッチを切っても微弱点灯する場合がございます。また、スイッチ側のランプが暗くなる、点滅する、また点灯しないことがあります。
- ラジオやテレビなどの音響、映像機器の近くで点灯するとノイズやちらつきが発生する場合があります。
- 赤外線リモコンを採用した機器(テレビやエアコン)などの近くで点灯すると誤作動することがあります。
- LED素子には光色・明るさに個体差があるため、同じ商品であっても多少異なって見える場合がございます。
- 必ずお使いの配線器具(照明スイッチ)及び照明器具メーカーが指定している接続灯数・負荷容量内でご使用ください。
- 水洗いや分解はしないでください。
- 周囲温度が高い、または湿度が高い場合や点灯時間が長い場合は、寿命が短くなります。
- 照明器具及び関連器具には寿命があります。設置して8~10年経つと外観に異常がなくとも内部の劣化が進行しています。点検・交換をおすすめします。
- ビーム角の調節は手動です。アプリやリモコン(別売り)からの調節はできません。また、調節時は器具を消灯し、高温でないことを確認してから触れてください。

## 個人情報の取り扱いについて

個人情報は、当社のプライバシーポリシーに基づき、適切な管理と運用を行います。

## Wi-Fi(無線LAN)使用時の注意

Wi-Fi(無線LAN)は電波を使ってデータを送受信するため、不正なアクセスなどを受ける恐れがあります。Wi-Fi(無線LAN)を使用する際は、その危険性を十分に理解し、データの安全を確保するためセキュリティ設定を行ってください。  
セキュリティ対策を施さず、あるいはWi-Fi(無線LAN)の仕様上、やむを得ない事情によりセキュリティの問題が発生した場合は、当社はこれによって生じた損害に対する責任を負いかねます。

## ■取付け方法

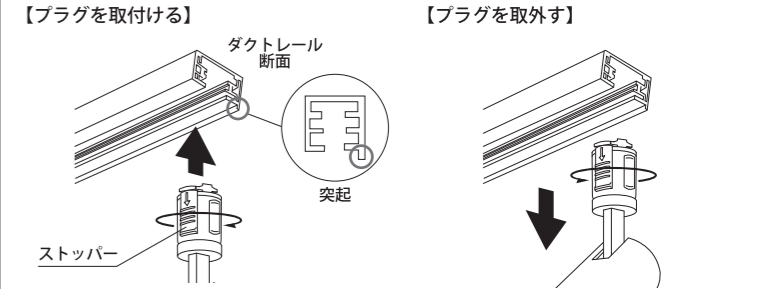
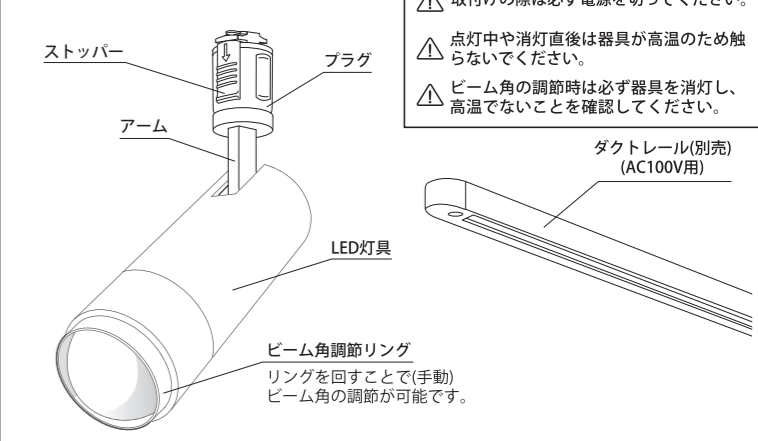

プラグのストッパーをダクトレールの突起と逆側に合わせ、そのままプラグをダクトレールに押し当ててください。カチッと音がするまで右に90度回転させて取付け完了です。

※ダクトレールには向きがあります。取付けの方向を間違えると点灯しない場合があります。点灯しない場合は取付けの方向を再度ご確認ください。

※照射距離により被照射面が変質・変色するおそれがありますので、必ず被照射面との距離は30cm以上離してください。

## 保証書

型番: RST-SL02WH/RST-SL02BK/RST-SL02GD

保証期間: お買い上げ日より1年間

ご購入店、ご購入日がわかるレシートまたは納品書などと合わせて保管してください。

## 保証規定

●正常な使用状態で、保証期間内に故障した場合は、お買い上げの販売店が交換対応いたします。 ※モデルチェンジの為、同一商品がない場合は同等商品と交換になります。商品廃盤の場合は交換不可となりますので、予めご了承ください。 ●お買い上げ年月日、販売店がわかるレシート、ネット通販にてご購入いただいた場合は納品書をご用意ください。 ●交換ご依頼品のご持参及び持ち帰りにかかる交通費、ご送付される際の送料およびその他の費用はおお客様のご負担となります。 ●保証期間内であっても下記の場合は保証対象外となります。 1)使用上の誤りおよび不当な修理や改造による故障・破損。 2)商品を落としたりした事による故障・破損。 3)火災・公害・異常電圧および天災などによる故障・破損。 4)一般家庭用以外に使用された場合の故障・破損。 5)オークションやフリーマーケット、フリマアプリなど個人転売によって製品を購入した場合。

●本製品は、国内電波法に基づく特定無線設備の技術基準適合証明などを受けた製品です。

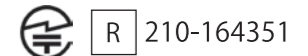

株式会社ディーエムエー  
〒810-0021 福岡県福岡市中央区今泉 2-3-23 3F  
TEL: 0120-484-005 (平日 10:00-13:00/14:00-17:00)  
メール: sp@edison-led.co.jp  
公式サイト: https://edison-led.co.jp/

※本冊子の内容(アプリの画面レイアウト、デザイン、操作方法など)は予告なく変更する場合があります。